

ТЕХНИЧЕСКИЙ ПАСПОРТ ИЗДЕЛИЯ



**ВОЗДУХООТВОДЧИК УЗКИЙ АВТОМАТИЧЕСКИЙ
ВЕРТИКАЛЬНЫЙ**

VF.502.NU.04



ЦВА 003



1. Назначение и область применения

1.1. Воздухоотводчик применяется для автоматического удаления воздуха и прочих газов из трубопроводов и воздухоотборников внутренних систем (систем отопления, холодного и горячего водоснабжения, теплоснабжения вентиляционных установок, кондиционеров, коллекторов).

1.2. Он предохраняет закрытые системы трубопроводов от явлений коррозии и кавитации и от образования воздушных пробок. Воздухоотводчик может использоваться на трубопроводах, транспортирующих жидкие среды, неагрессивные к материалам изделия (вода, растворы пропилен- и этиленгликолей с концентрацией до 40%).

1.3. Воздухоотводчик поставляется потребителю в комплекте с отсекающим клапаном. Отсекающий клапан служит для присоединения воздухоотводчика к системе, и позволяет производить монтаж и демонтаж воздухоотводчика без опорожнения системы.

2. Технические характеристики

№	Характеристика	Ед. изм.	Значение
1	Рабочее давление	МПа	0,6
2	Минимальное рабочее давление	МПа	0,01
3	Максимальная температура рабочей среды	°С	110
4	Рабочая среда		Вода, растворы гликолей 50%
5	Максимальная температура окружающей среды	°С	+60
6	Максимальная влажность окружающей среды	%	80
7	Производительность по воздуху		см.график
8	Резьба присоединительного патрубка	дюймы	G 1/2" HP
9	Высота воздухоотводчика, А	мм	95
10	Ширина воздухоотводчика, В	мм	33
11	Средний полный срок службы	лет	20
12	Ремонтопригодность		ремонтопригоден

3. Описание и принцип работы

3.1. Конструкция и материалы

№	Наименование	Материал	Марка материала
1	Корпус	Латунь	ЛС59-1
2	Крышка корпуса	Полиметиленоксид	РОМ
3	Накидное прижимное кольцо	Латунь	ЛС59-1
4	Колпачок защитный	Полиметиленоксид	РОМ
5	Поплавок	Полипропилен	PP
6	Рычаг	Полиметиленоксид	РОМ
7	Пружинная скоба	Нержавеющая сталь	AISI 304L
8	Прокладка крышки	Износостойкий бутадиен	EPDM
9	Уплотнитель клапана	Износостойкий бутадиен	EPDM
10	Уплотнительное кольцо	Износостойкий бутадиен	EPDM
11	Прокладка защитного колпачка	Износостойкий бутадиен	EPDM
Отсекающий клапан			
12	Корпус	Латунь	ЛС59-1
13	Отсекающий элемент	Латунь	ЛС59-1
14	Пружина	Нержавеющая сталь	AISI 304L
15	Уплотнительное кольцо	Износостойкий бутадиен	EPDM

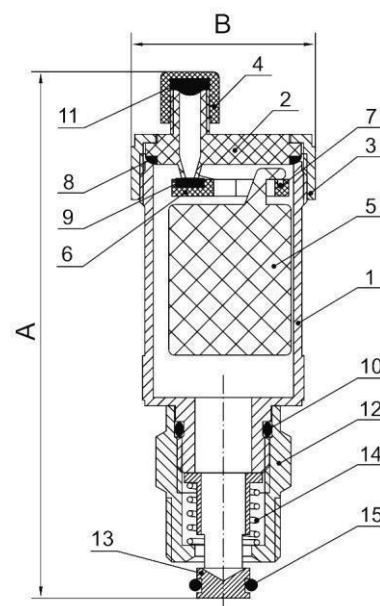

3.2. Принцип работы:

При отсутствии воздуха, корпус воздухоотводчика (1) заполнен жидкостью, и поплавок (5) держит выпускной клапан закрытым. Когда воздух собирается в поплавковой камере, уровень воды в ней понижается, а сам поплавок опускается на дно корпуса.

Тогда с помощью рычажно-шарнирного механизма (6) открывается выпускной клапан, через который воздух выводится в атмосферу. После выхода воздуха, вода вновь заполняет поплавковую камеру, поднимая поплавок, что приводит к закрытию выпускного клапана.

Циклы открытия/закрытия клапана повторяются до тех пор, пока воздух не стравится из ближайшей части трубопровода, перестав собираться в поплавковой камере.

В корпусе отсекающего клапана (12) расположен отсекающий элемент (13) с уплотнительным кольцом (15). Корпус имеет в верхней части отверстие для присоединения клапана к воздухоотводчику с внутренней резьбой диаметром 3/8" и в нижней части — отверстие для присоединения изделия к системе с наружной резьбой 1/2".

При установке присоединительного патрубка воздухоотводчика на верхнюю резьбу отсекающего клапана и последующем ввинчивании, отсекающий элемент опускается, обеспечивая проток транспортируемой жидкости внутрь корпуса воздухоотводчика.

При демонтаже воздухоотводчика, пружина клапана поднимает отсекающий элемент до упора, перекрывая поступление жидкости из системы.

4. График производительности по воздуху

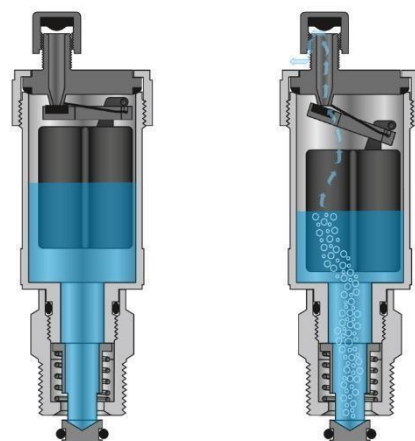
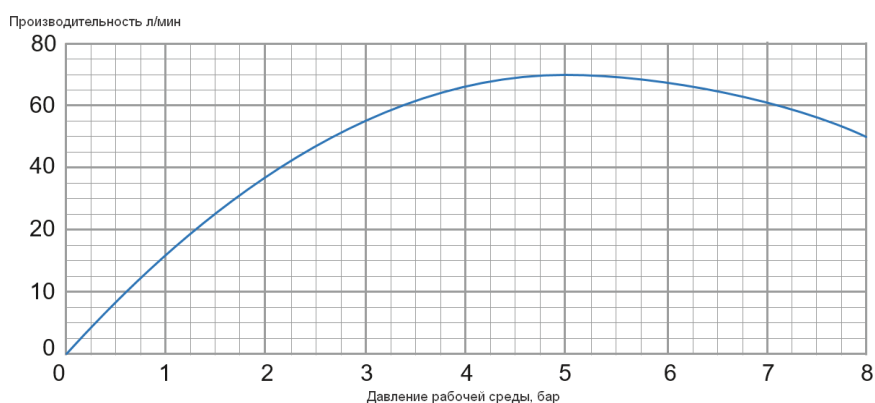

5. Монтаж

5.1. Воздухоотводчик полностью готов к работе и не требует дополнительной сборки.

5.2. Для приведения воздухоотводчика в рабочий режим необходимо приоткрыть (не снимая) колпачок штуцера спуска воздуха, расположенный наверху крышки. Прибор должен устанавливаться в вертикальном положении воздушным штуцером вверх с присоединением на трубной цилиндрической резьбе по ГОСТ 6357.

5.3. Воздухоотводчик необходимо монтировать в местах, где возможно скопление воздуха и газов (верхние точки трубопроводных систем, котлы, коллектора, нагревательные приборы).

5.4. Перед установкой воздухоотводчика трубопровод должен быть очищен от окалины и ржавчины. Системы отопления, теплоснабжения, внутреннего холодного и горячего водоснабжения, трубопроводы котельных по окончании их монтажа должны быть промыты водой до выхода ее без механических взвесей.

5.5. Прибор не должен испытывать нагрузок от трубопровода (изгиб, сжатие, растяжение, кручение, перекосы, вибрация, несоосность патрубков, неравномерность затяжки крепежа) Монтаж воздухоотводчика следует производить при помощи рожкового ключа за шестигранник корпуса, расположенный под колбой. Запрещается производить монтаж с помощью трубного рычажного ключа (КТР), а также захватом за колбу корпуса.

5.6. При установке воздухоотводчика с отсекающим клапаном последующие демонтаж, регулировку, а также любые операции по ремонту воздухоотводчика допускается производить без опорожнения системы.

5.7. После монтажа система должна быть подвергнута гидравлическому испытанию статическим давлением, в 1,5 раза превышающим расчетное давление в системе, но не менее 6 бар. Испытания производятся в соответствии с указаниями СП 73.13330.2016.

6. Эксплуатация и техническое обслуживание

6.1. Воздухоотводчик должен эксплуатироваться в пределах допустимых значений давления и температуры согласно своим техническим характеристикам.

6.2. Техническое обслуживание прибора заключается в удалении из колбы и воздушного канала накопившейся грязи. Ревизионный осмотр должен проводиться через каждые 12 месяцев эксплуатации.

6.3. Не допускается замораживание рабочей среды в колбе воздухоотводчика.

6.4. При заполнении системы отопления воздухоотводчик должен быть закрыт. Выпуск воздуха в этом случае осуществляется через воздухопускной штуцер или кран. Нарушение этого правила может привести к преждевременному отказу изделия.

7. Хранение и транспортировка

7.1. Изделия должны храниться в упаковке предприятия – изготовителя по условиям хранения 3 по ГОСТ 15150-69.

7.2. Транспортировка изделий должна осуществляться в соответствии условиями 5 по ГОСТ 15150-69.

8. Утилизация

8.1. Утилизация изделия (переплавка, захоронение, перепродажа) производится в порядке, установленном Законами РФ от 04 мая 1999 г. № 96-ФЗ "Об охране атмосферного воздуха" (с изменениями и дополнениями), от 24 июня 1998 г. № 89-ФЗ (с изменениями и дополнениями) "Об отходах производства и потребления", от 10 января 2002 г. № 7-ФЗ « Об охране окружающей среды» (с изменениями и дополнениями), а также другими российскими и региональными нормами, актами, правилами, распоряжениями и пр., принятыми во исполнение указанных законов.

8.2. Содержание благородных металлов: нет

9. Гарантийные обязательства

9.1. Изготовитель гарантирует соответствие изделия требованиям безопасности, при условии соблюдения потребителем правил использования, транспортировки, хранения, монтажа и эксплуатации.

9.2. Гарантия распространяется на все дефекты, возникшие по вине завода изготовителя.

9.3. Гарантия не распространяется на дефекты, возникшие в случаях:

- нарушения паспортных режимов хранения, монтажа, испытания, эксплуатации и обслуживания изделия;
- ненадлежащей транспортировки и погрузо-разгрузочных работ;
- наличия следов воздействия веществ, агрессивных к материалам изделия;
- наличия повреждений, вызванных пожаром, стихией, форс - мажорными обстоятельствами;
- повреждений, вызванных неправильными действиями потребителя; - наличия следов постороннего вмешательства в конструкцию изделия.

9.4. Производитель оставляет за собой право внесения изменений в конструкцию, улучшающие качество изделия при сохранении основных эксплуатационных характеристик.

10. Гарантийное обслуживание

10.1. Гарантийный срок эксплуатации Воздухоотводчика ТМ VALFEX 2 года со дня продажи конечному потребителю.

10.2. Претензии к качеству товара могут быть предъявлены в течение гарантийного срока.

10.3. Неисправные изделия в течение гарантийного срока ремонтируются или обмениваются на новые бесплатно. Замененное изделие или его части, полученные в результате ремонта, переходят в собственность продавца.

10.4. Затраты, связанные с демонтажем, монтажом и транспортировкой неисправного изделия в период гарантийного срока Покупателю не возмещаются.

10.5. В случае необоснованности претензии, затраты на диагностику и экспертизу изделия оплачиваются Покупателем.

Изделия принимаются в гарантийный ремонт (а также при возврате) полностью укомплектованными.